



PACKAGING
MACHINES

A close-up photograph of a stick packaging machine. The machine is dark grey or black. It features a row of ten vertical red sticks. Above each stick is a metal component with a black knob. The sticks are arranged in a row, and the machine is shown from a slightly elevated perspective. The word 'STICK' is overlaid in large white letters on the right side of the image.

STICK

mfpackaging.it



MF PACKAGING È DA SEMPRE TECNOLOGIA SARTORIALE.

Il connubio vincente tra sapere Tecnologico e metodo Artigianale è alla base del nostro processo di lavoro: un approccio sartoriale ai progetti che ci permette di customizzare le macchine e rispondere così a qualsiasi problematica con soluzioni ad hoc. Siamo leader nel settore del confezionamento e dell'imballaggio, producendo macchine e linee confezionatrici differenziate per settore merceologico, grazie a un Team di professionisti che collabora insieme con competenza ed esperienza. Un'azienda Made in Italy che punta all'eccellenza, sempre.

MF PACKAGING È CONSULENZA E TECNOLOGIA. SEMPRE CON IL CLIENTE.

La cultura della "customer satisfaction" è parte integrante del progetto MF Packaging. L'assistenza continua post vendita è un plus per noi di estrema rilevanza, che procede di pari passo con l'innovazione aziendale e la concreta e reale soddisfazione dei nostri clienti. Non commercializziamo solo le nostre macchine ma offriamo la nostra tecnologia come valore: eccellenza di processo, qualità di intervento, continuità di assistenza e garanzia.

MF PACKAGING È GIÀ FUTURO. DA OGGI.

Scommettiamo nell'innovazione impiegando continuamente le nostre risorse in attività di sviluppo e ricerca, per guardare oltre le tecnologie attuali del packaging e garantire continuità aziendale e lungimiranza tecnologica.

La nostra lungimiranza tecnica ci permette di offrire ai clienti prodotti sempre all'avanguardia per alte prestazioni e affidabilità.



MF PACKAGING HAS ALWAYS BEEN TAILORED TECHNOLOGY.

The winning combination of Technological know-how and Artisan methods lies at the heart of our work process: a tailored approach to projects that enables us to customise the machines and subsequently resolve any problems that may arise with ad hoc solutions. We are leaders in the packaging and wrapping industry, producing packaging machines and lines that are differentiated by product sector, thanks to a Team of professionals who work together employing both their skill and experience. A Made in Italy company that continually strives for excellence.

MF PACKAGING IS CONSULTING AND TECHNOLOGY. ALWAYS BY THE CUSTOMER'S SIDE.

Our "customer satisfaction" culture is an integral part of the MF Packaging project. Continual after-sales support is extremely important to us and goes hand in hand with company innovation and the concrete and very real satisfaction of our customers. In addition to selling our machines, we also offer our technology as an added value: process excellence, intervention quality, continued support and assurance.

MF PACKAGING IS ALREADY THE FUTURE. AS OF TODAY.

We invest in innovation, always employing our resources in development and research activities, to look beyond the current packaging technologies and ensure business continuity and technological foresight. Our technical foresight enables us to offer our customers cutting-edge products for a reliable and outstanding performance.



MF PACKAGING C'EST DEPUIS TOUJOURS LA TECHNOLOGIE SUR MESURE.

L'alliance triomphante de la connaissance Technologique et de la méthode Artisanale est à la base de notre procédé de travail: une approche sur mesure des projets qui nous permet de personnaliser les machines et ainsi, répondre à tous les problèmes avec des solutions ad hoc. Nous sommes leader dans l'industrie du conditionnement et de l'emballage, en produisant des machines et des lignes de conditionneuses différenciées pour le secteur de la technologie commerciale, grâce à une équipe de professionnels qui travaillent en collaboration avec compétence et expérience. Une entreprise Made in Italy qui vise l'excellence, toujours.

MF PACKAGING C'EST LES CONSEILS ET LA TECHNOLOGIE. TOUJOURS AVEC LE CLIENT.

La culture de la «satisfaction du client» fait partie intégrante du projet MF Packaging. L'assistance après-vente continue est un plus pour nous d'une importance capitale, qui va de pair avec l'innovation de l'entreprise et la satisfaction concrète et réelle de nos clients. Nous ne commercialisons pas seulement nos machines, nous offrons également notre technologie en tant que valeur: l'excellence du procédé, la qualité de l'intervention, la continuité dans l'assistance et la garantie.

MF PACKAGING C'EST DÉJÀ L'AVENIR. DÈS AUJOURD'HUI.

Nous parions sur l'innovation en utilisant constamment nos ressources dans des activités de développement et de recherche, pour regarder au-delà des technologies actuelles de l'emballage et assurer la continuité de l'entreprise et la clairvoyance technologique. Notre vision technique nous permet d'offrir à nos clients des produits de plus en plus à l'avant-garde en matière de hautes performances et de fiabilité.



MF PACKAGING SIEMPRE HA SIDO TECNOLOGIA HECHA A LA MEDIDA DEL CLIENTE.

La unión de éxito entre saber Tecnológico y método Artesanal es la base de nuestro proceso de trabajo: un planteamiento artesanal de los proyectos que nos permite personalizar las máquinas y así resolver cualquier problema con soluciones ad hoc. Somos líderes en el sector del envasado y del embalaje, produciendo máquinas y líneas de envasado diferenciadas por sectores merceológicos, gracias a un Equipo de profesionales que colaboran entre ellos con competencia y experiencia. Una empresa Made in Italy que aspira a la excelencia en todo momento.

MF PACKAGING ES ASESORAMIENTO Y TECNOLOGÍA. SIEMPRE CON EL CLIENTE.

La cultura de la «satisfacción del cliente» forma parte del proyecto MF Packaging. Para nosotros, la constante asistencia postventa es un plus de extrema importancia, que va de la mano con la innovación empresarial y la concreta y real satisfacción de nuestros Clientes. No solo comercializamos nuestras máquinas, sino que también ofrecemos nuestra tecnología como valor: excelencia del proceso, calidad de la intervención, continuidad en la asistencia y garantía.

MF PACKAGING YA ES FUTURO. DESDE HOY.

Apostamos por la innovación, empleado constantemente nuestros recursos en actividades de investigación y desarrollo, para ir más allá de las tecnologías actuales del envasado y garantizar la continuidad de la empresa y el avance tecnológico. Nuestro avance tecnológico nos permite ofrecer a nuestros Clientes productos que están siempre a la vanguardia, con elevadas prestaciones y fiabilidad.



MF PACKAGING IST SCHON IMMER MASSGESCHNEIDERTE TECHNOLOGIE.

Das erfolgreiche Zusammenwirken von Technologie und Handwerksprinzip bildet die Grundlage unseres Arbeitsverfahrens: der handwerkliche Ansatz von Projekten ermöglicht eine kundenspezifische Ausführung der Maschinen und somit jedem Anliegen mit optimalen Lösungen zu entsprechen. Wir sind ein Spitzenunternehmen im Bereich der Verpackung, wir stellen verschiedene Maschinen und Verpackungslinien her, die auf jede Warenbranche abgestimmt sind; dazu verhilft uns ein Team von kompetenten und erfahrenen Profis, die mit uns zusammenarbeiten. Ein Unternehmen Made in Italy, das stets den Leitfaden der Erstklassigkeit verfolgt.

MF PACKAGING BEDEUTET BERATUNG UND TECHNOLOGIE. STETS AUF DER SEITE DES KUNDEN.

Die Kultur der "customer satisfaction" gehört zur Gesinnung von MF Packaging. Der fortlaufende Kundendienst nach dem Verkauf ist ein Pluspunkt für uns, der eine extreme Bedeutung einnimmt und mit der Unternehmensinnovation und der konkreten und echten Befriedigung unserer Kunden Schritt hält. Wir vermarkten nicht nur unsere Maschinen, sondern bieten auch unsere Technologie als Wert an: exzellenter Prozess, qualitativ hochstehende Eingriffe, andauernder Kundendienst und Garantie.

MF PACKAGING IST BEREITS ZUKUNFT. AB HEUTE.

Wir zählen auf die Innovation: unsere Ressourcen stehen fortlaufend in einer zukunftsorientierten Forschungs- und Entwicklungstätigkeit im Einsatz, um neue Verpackungstechnologien ins Auge zu fassen, die eine Kontinuität des Unternehmens und einen technologischen Weitblick gewährleisten. Unser technischer Weitblick ermöglicht es, den Kunden Produkte anzubieten, die puncto Leistung und Zuverlässigkeit bahnbrechend sind.



PRODOTTI IN COMPRESSE

- **Compresse, capsule, pillole, ecc...**
- **TABLETS, capsules, pills, etc.**
- **PRODUITS EN COMPRIMÉS, capsules, pilules, etc.**
- **PRODUCTOS EN COMPRIMIDOS, cápsulas, píldoras, etc.**
- **PRODUKTE IN TABLETTEN, Kapseln, Pillen usw.**



PRODOTTI PASTOSI

- **Condimenti, senape, olio, ketchup, miele, shampoo, dentifricio, creme cosmetiche, ecc.**
- **PASTY PRODUCTS** Seasonings, mustard, oil, ketchup, honey, shampoo, toothpaste, cosmetic creams, etc.
- **PRODUITS PÂTEUX** Condiments, moutarde, huile, ketchup, miel, shampoing, dentifrice, crèmes cosmétiques, etc.
- **PRODUCTOS PASTOSOS** Condimentos, mostaza, aceite, ketchup, miel, champú, dentífrico, cremas cosméticas, etc.
- **WEICHE PRODUKTE** Gewürze bzw. Zutaten, Senf, Öl, Ketchup, Honig, Shampoo, Zahnpaste, Schönheitscreme usw.



PRODOTTI IN PEZZI SINGOLI

- **Caramelle, stuzzicadenti, palette, minuteria varia.**
- **PRODUCTS PROVIDED AS SINGLE ITEMS** Sweets, toothpicks, blades, various small items.
- **PRODUITS EN PIÈCES INDIVIDUELLES** Bonbons, cure-dents, palettes, petits composants.
- **PRODUCTOS EN PIEZAS INDIVIDUALES** Caramelos, escarbadientes, paletas, bisutería variada.
- **PRODUKTE IN EINZELSTÜCKEN** Bonbons, Zahnstocher, Schaufeln, verschiedenen Kleinzeug.



PRODOTTI GRANULARI

- **Zucchero, dolcificanti, sale, pepe, tè, lievito, granulati chimici, granulati farmaceutici.**
- **GRANULAR PRODUCTS** Sugar, sweeteners, salt, pepper, tea, yeast, chemical granules, pharmaceutical granules.
- **PRODUITS GRANULAIRES** Sucre, édulcorants, sel, poivre, thé, levure, granulés chimiques, granulés pharmaceutiques.
- **PRODUCTOS GRANULARES** Azúcar, edulcorantes, sal, pimienta, té, levadura, granulados químicos, granulados farmacéuticos.
- **KÖRNIGE PRODUKTE** Zucker, Süßstoffe, Salz, Pfeffer, Tee, Hefe, chemische Granulate, pharmazeutische Granulate.



PRODOTTI LIQUIDI

- **Sciropi per ghiaccioli, succo di arancia e limone, aceto, detergenti liquidi.**
- **LIQUID PRODUCTS** Syrups for ice lollies, orange and lemon juice, vinegar, liquid detergents.
- **PRODUITS LIQUIDES** Sirops pour glaçons, jus d'orange et de citron, vinaigre, détergents liquides.
- **PRODUCTOS LÍQUIDOS** Jarabes para polos de hielo, zumo de naranja y limón, vinagre, detergentes líquidos.
- **FLÜSSIGE PRODUKTE** Sirup für Wassereis, Orangensaft und Zitronensaft, Essig, flüssige Reinigungsmittel.

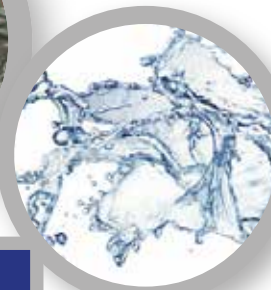

PRODOTTI POLVEROSI

- **Cacao, spezie macinate, caffè macinato, amido, polveri chimiche, polveri farmaceutiche, coloranti.**
- **POWDER PRODUCTS** Cocoa, ground spices, ground coffee, starch, chemical powders, pharmaceutical powders, dyes.
- **PRODUITS EN POUVRE** Cacao, épices moulues, café moulu, amidon, poudres chimiques, poudres pharmaceutiques, colorants.
- **PRODUCTOS EN POLVO** Cacao, especias molidas, café molido, almidón, polvos químicos, polvos farmacéuticos, colorantes.
- **PULVERFÖRMIGE PRODUKTE** Kakao, geriebene Gewürze, gemahlener Kaffee, Maisstärke, chemische Pulver, pharmazeutische Pulver, Farbstoffe.





STICK PER ALTA PRODUTTIVITÀ

La macchina confezionatrice STICK per alta produttività, prodotta in versioni da 1 a 20 piste, è una macchina a movimento intermittente per bustine tubolari sigillate su tre lati, impiegate in diversi settori merceologici. Dotata di appropriati sistemi di dosaggio, può confezionare tutte le tipologie di prodotti: solidi, polverosi, granulari, liquidi, viscosi, compresse e pezzi singoli. La macchina confezionatrice STICK utilizza una sola bobina di film termosaldante, successivamente tagliata nel numero di piste desiderato. La gestione da touch screen e la movimentazione garantita da motori servo permettono di ottenere un'elevata affidabilità e rendono l'utilizzo di questa confezionatrice estremamente semplice.



STICK PACKS FOR HIGH OUTPUTS

The STICK Pack packaging machine for high outputs, produced in versions from 1 to 20 lanes, is an intermittent movement machine for tubular bags sealed on three sides and used in different product sectors. With the suitable dosing systems, it packages in heat-sealed stick-packs a wide range of products: granules, powders, liquids, viscous. Starting from a single reel of film placed on the rear of the machine, the film is cut into the required number of lanes. Its touch-screen control and movements ensured by servomotors allow for high reliability and make this packaging machine extremely easy to use.



STICK POUR UNE PRODUCTIVITÉ ÉLEVÉE

La conditionneuse STICK pour une productivité élevée, produite dans les versions de 1 à 20 pistes, est une machine à mouvement intermittent pour bûchettes tubulaires soudées sur trois côtés, utilisés dans différents secteurs commerciaux. Équipée de systèmes de dosage appropriés, elle peut conditionner toute sorte de produits : solides, en poudre, granulaires, liquides, visqueux, comprimés et pièces individuelles. La conditionneuse STICK utilise une seule bobine de film thermosoudable, qui est ensuite coupée dans le nombre de pistes souhaité. La gestion depuis écran tactile et la manutention assurée par des moteurs permettent d'obtenir une haute fiabilité et rendent l'utilisation de cette conditionneuse extrêmement simple.

STICK PARA ALTA PRODUCTIVIDAD

La máquina envasadora STICK de alta productividad, producida en versiones de 1 a 20 pistas, es una máquina con movimiento intermitente para sobres tubulares sellados en tres lados, utilizados en diferentes sectores. Está equipada con sistemas de dosificación adecuados, puede envasar todo tipo de productos: sólidos, en polvo, granulados, líquidos, viscosos, comprimidos y piezas individuales. La máquina envasadora STICK utiliza una sola bobina de película termoselladora, que posteriormente se corta en el número de pistas deseado. La gestión mediante pantalla táctil y el desplazamiento garantizado por servomotores permiten obtener una alta fiabilidad y hacen que el uso de esta envasadora sea muy simple.

STICK FÜR HOHE PRODUKTIVITÄT

Die Verpackungsmaschine STICK für hohe Produktivität, in Ausführung mit 1 bis 20 Pisten ist eine Maschine mit intermittierender Bewegung für Schlauchbeutel die auf drei Seiten versiegelt sind und in verschiedenen Branchen Einsatz finden. Zweckmäßige Dosiersysteme ermöglichen die Verpackung sämtlicher Produkttypen: feste Produkte, Pulver, Körner, Flüssigkeiten, visköse Produkte, komprimierte und einzelne Stücke. In der Verpackungsmaschine STICK kommt nur eine Rolle Heissiegelfolie zur Anwendung, die anschließend in so viele Teile geschnitten wird wie die gewünschte Anzahl der Pisten ist. Die Steuerung über Touchscreen und die durch Servomotoren garantierte Bewegung ermöglichen, eine hohe Zuverlässigkeit zu erreichen und machen die Verwendung dieser Verpackungsmaschine extrem einfach.

FAST PER MEDIA PRODUTTIVITÀ

La macchina confezionatrice FAST per media produttività, prodotta in versioni da 1 a 10 piste, è una macchina per bustine tubolari sigillate su 3 lati, impiegate per gli stessi settori merceologici e sistemi di dosaggio del modello STICK. Le versioni della confezionatrice FAST a 1 e 2 piste sono estremamente versatili: sono possibili variazioni di formato busta in larghezza e lunghezza con la sostituzione del tubo formatore.



FAST FOR AVERAGE PRODUCTIVITY

The FAST packaging machine for average productivity, produced in versions from 1 to 10 lanes, is a machine for three sides sealed tubular bags and used in the same product sectors and dosing systems as the model STICK. The versions of the FAST packaging machine with 1 and 2 lanes are extremely versatile: they allow for stick pack format changes in width and length with replacement of the forming tube.



FAST POUR UNE PRODUCTIVITÉ MOYENNE

La conditionneuse FAST pour une productivité moyenne, produite dans les versions de 1 à 10 pistes, est une machine à mouvement intermittent pour bûchettes tubulaires soudées sur 3 côtés, utilisés dans les mêmes secteurs commerciaux et systèmes de dosage que le modèle STICK. Les versions de la conditionneuse FAST à 1 et 2 pistes sont extrêmement versatiles : possibilité de changer le format des sachets en largeur et en longueur en remplaçant le tube conformateur.

FAST PARA PRODUCTIVIDAD MEDIA

La máquina envasadora FAST para una productividad media, producida en versiones de 1 hasta 10 pistas, es un equipo adecuado por sobres termosellados en tres lados. Puede trabajar con los mismos sistemas de dosificación que se usan con el modelo STICK y en los mismos sectores de productos. Las versiones de la envasadora FAST de 1 y 2 pistas son muy versátiles: se pueden realizar variaciones de formato de sobres en anchura y longitud con la sustitución del tubo formador.

FAST FÜR DURCHSCHNITTLICHE PRODUKTIVITÄT

Die FAST- Verpackungsmaschine für durchschnittliche Produktivität, ist eine Maschine für dreiseitig versiegelte Schlauchbeutel, die für die gleichen Produktbereiche und Dosiersysteme des Stick-Modells verwendet werden. Die Ausführungen der Verpackungsmaschine FAST mit 1 oder 2 Pisten sind extrem vielseitig: das Format der Beutel kann in Breite und Länge durch den Austausch des Formrohrs geändert werden.



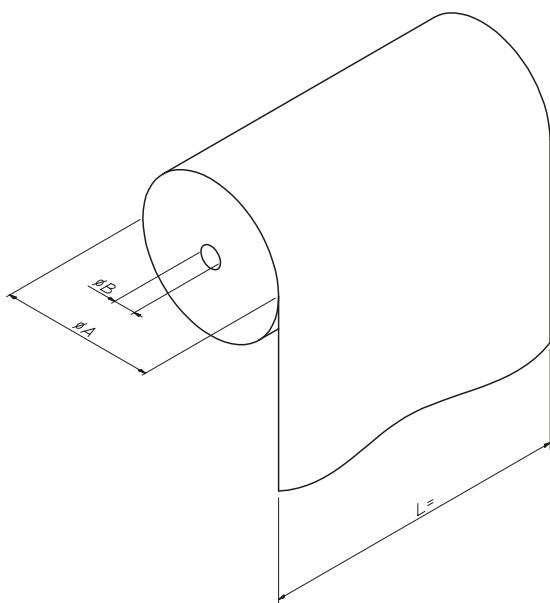
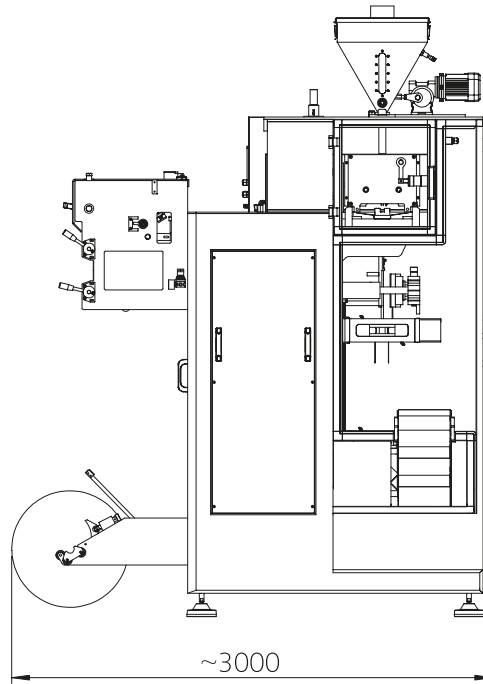
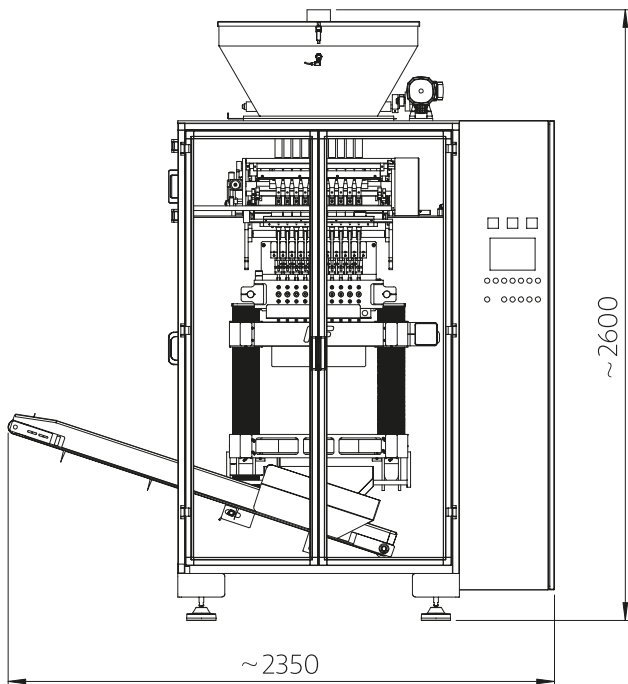

DATI TECNICI STICK: STICK TECHNICAL DATA:

- Power supply 400Volt 50/60 Hz
- Absorbed power 10 kW
- Compressed air 6 bar
- Air consumption 800 NI/min
- Machine weight 1500 kg

DIMENSIONI BOBINE STICK STICK REEL DIMENSIONS

- Ø A = 400/800 mm
- Ø B = 76/150 mm
- L max = 1200 mm



MF Packaging S.r.l.

via Pirano, 10/A - 61010 Tavullia (PU) Italy
Tel. +39 0721 476688 - Fax +39 0721 476482
www.mfpackaging.it - sales@m-f.it

